

第46回通常総会を開催

安全性を高め、 活性化したまちづくり



粛々と進む議案審議

MDCは5月26日、組合会館において、2年ぶりに参加型の総会を県市関係指導団体のご来賓ご列席のなかで開催しました。

森田俊副理事長の開会の挨拶に続き、木村仁理事長が演壇に立ち、「コロナ禍が大分治まり、こうして皆さんのお顔を拝見しながら総会が開催できることは組合の新しく活性化された姿を感じます。さらに共同の力で困難を打開した

- い」と主催者挨拶を行いました。このあと、木村理事長が議長に選任され議事を進行しました。
- 第一号議案の令和3年度事業報告書、収支決算書及び剰余金処分案承認の件は、平尾洋司事務局長の説明の後、渡邊龍司監事から監査結果の報告を受け、異議なく承認されました。
- 第二号議案の令和4年度事業計画案及び収支予算案、第三号議案の経費の賦課及び徴収方法決定の件以降第七号議案の取引金融機関決定の件まで平尾事務局長の説明があり、全議案異議なく賛成多数により可決しました。
- 新年度事業計画のなかでは基本方針として次の4点を重点事項として掲げています。
- ①団地内施設の老朽化対策支援・団地内環境の安全性確保
 - ②地震・風水害・感染症拡大に対応した防災・減災による安全安心クリーণのまちづくり推進
 - ③事業拡大機会の創出サポート強化

理事長挨拶



横浜MDC理事長
木村 仁

先般のMDC第46回通常総会におきまして、来賓をお招きし、盛会のうちに終了できましたことは、組合員の皆様のお力添えがあつたことと深く感謝申し上げます。

さて、令和3年度の組合事業については、組合共同施設である立体駐車場の大規模修繕や組合会館の汚水管等のインフラの補修工事、又、組合員様の屋外汚水管の一斉清掃や建物簡易診断調査など建物やインフラ設備などのハード面に対する事業が多く発生した1年となりました。

一方で、MDCアウトレットセールは三密対策を講じながら全12回開催し、テレビで取り上げられるなど、コロナ前の活気が戻りつつあります。

- ④ヒューマンリソースセンター（HRC）事業による人財育成及び共同採用
- 今回はコロナ禍からの脱却と新生活様式の確立に向けた総会となりました。
- 当日の来賓から、横浜市経済局長代理として同局の宮島大輔商業振興課長、金沢区役所の永井京子

また、HRC（ヒューマンリソースセンター）事業についても、6つの研修や組合会館を活用しての合同就職面接会など、人財採用・教育の面で着実な成果を上げることができました。

令和4年度の事業計画につきましては、①団地内施設の老朽化対策支援・団地内の安全性確保のための防犯灯の設置 ②組合BCPを活用した防災訓練等実施によるまちづくりの推進 ③MDCアウトレットセールとその満10周年記念イベントの開催 ④HRCによる新規研修5つを含む8つの研修と合同就職面接会の開催など団地の機能向上を図り、地域貢献を果たすべく、引き続き各種事業を着実に進めて参ります。

今後とも国・県・市・金融機関をはじめとして関係指導機関の皆様の一層のご指導ご鞭撻を賜り、組合員各位のご理解ご協力をお願い申し上げます。

区長、全国卸商業団地協同組合連合会の伊藤三郎専務理事、商工組合中央金庫中金神奈川営業部第一部の植田篤次長からそれぞれご祝辞を頂きました。

桐岡俊樹副理事長の閉会のことばで総会は終了した後、感染防止対応として懇親パーティは行わず、木村理事長発声による乾杯のみ行い、無事閉幕しました。

新年度にあたって

各担当役員の挨拶

理事長 副担当 団地活性化



森田 俊

今年も木村理事長のもとで、皆様のお役にたきたいと考えております。

副理事長としては、団地活性化委員会の担当となり、星野委員長と共に、団地の活性化を進めてまいります。

新型コロナウイルス感染症やロシアのウクライナ侵攻により、多くの経済活動が停滞しております。そんな中少しでも団地を活性化することに、若い方にも魅力的な勤務先となり、長い目で見て団地の価値を高められるよう、努めていきたいと考えております。

また、今年度はアウトレットセール満10周年の記念イベントを秋に検討しています。実施回数120回に及び、感謝とさらなる発展を祈念したイベントにご協力ください。

今後とも微力ながら頑張る所存でありますので、皆様宜しくご協力をお願いします。

(株電商会社社長)

副理事長 事業担当



桐岡 俊樹

みなさまには日頃から大変お世話になり、この場を借りまして厚く御礼申し上げます。

新年度を迎え、さらに身の引き締まる思いですが、木村理事長の元、微力ながらも少しでも皆様のお役に立てるよう努力して参る所存です。また、引き続き事業委員会の担当として、こちらも渡邊委員長と共に共同経済事業、労務厚生事業、団地管理事業を通じて安全・安心・クリーンなまちづくりをめざし事業委員会を盛り上げていけるよう努力致して参ります。

コロナ禍は勿論、ロシアのウクライナ侵攻やインフレ等により先行きが益々不透明となっている状況の中で、既に今までの常識が常識でなくなってしまうことが少なくありません。単純にコロナが終息したら以前の姿に戻せばいいと考えるのはやや非常識といっても過言ではない時代。常に現状に対する『違和感』を意識し、今の時点での当たり前は何か、これ

を考えながらアフターコロナに向けて『新しい当たり前』を作る。そんな気概を持って与えられた職の期間を全うして参りたく存じます。今後ともご指導ご協力のほどよろしく申し上げます。

(株ビプロス社長)

専務理事 総務担当



宮崎 文王

平素は当組合にご協力頂き心よりお礼申し上げます。

新型コロナウイルスも少し下火となり2年ぶりに参加型として第46回通常総会を開催し、問題なく終えることができ安堵しております。これもひとえに組合員の皆様のご協力のお陰と感謝申し上げます。

さて、令和4年度の総務委員会の重点事項は、「団地内施設の老朽化対策支援と団地内環境の安全確保」ですが、スタートにあたり次のとおり事業遂行を図って参ります。

1. 昨年に続き、共同施設、組合員建物及びインフラの老朽化の検討・メンテナンス実施に取り組んで参ります。

2. かねてより各社からのご意見を踏まえ、団地内夜間での歩行者保護及び防犯対策として「防犯灯」の設置提供を行います。これは既設の各企業が所有する団地内「統

一看板」の支柱部にソーラー型センサーライトを取付設置するものです。(設置費用は組合負担)
3. 財務事業では、長期・短期資金の転貸融資、貸付限度額の検討、災害時緊急貸付制度の研究を行って参ります。
4. 広報事業として、「MDC情報」の発行、誘導看板等の維持管理、組合ホームページの更新並びに各

種催事の告知を行って参ります。以上4点を中心に、総務関連の組織運営・渉外事案等にも取り組み、組合創立46年にあたり、より一層安全な操業環境維持に努めて参りますので、組合員の皆様のご理解ご協力をお願い申し上げます。結びに、組合員の皆様のご健勝とさらなるご活躍を祈念申し上げます。(株大倉物産社長)



11月定例理事会報告

- 開催日時 11月10日(水)13時40分
- 開催場所 組合会館2階会議室
- 出席理事 12名(0名欠席)
- 提出議案
 - 第一号議案 (株)深山の土地(共同緑地部分)の持分売却に伴う当組合出資持分一部譲渡の件
 - 第二号議案 令和4年賀詞交歓会開催の件
 - 第三号議案 組合員建物診断の結果報告
 - 第四号議案 転貸融資実行報告
 - 第五号議案 その他報告事項
- (2) 団地内建物使用中止の報告
- (1) 代表者変更の報告

12月定例理事会報告

- 開催日時 12月8日(水)16時30分
- 開催場所 組合会館2階会議室
- 出席理事 12名(0名欠席)
- 提出議案
 - 第一号議案 組合会館及び立体駐車場の給水管の直結引込工事実施並びに工事業者選定の件
 - 第二号議案 中途採用合同就職面接会開催報告
 - 第三号議案 次年度HRC研修プログラム実施内容について
 - 第四号議案 その他報告事項
- (2) 今後のスケジュールの報告
- 休会

1月定例理事会報告

- (1) 団地内建物使用中止の報告
- (2) 今後のスケジュールの報告

2月定例理事会報告

- 開催日時 2月9日(水)13時40分
- 開催場所 組合会館2階会議室
- 出席理事 11名(1名欠席)
- 提出議案
- 第一号議案 組合会館西出入口

- 第二号議案 サッシ全面と組合会館キャラバンコート
- 第三号議案 ヒー西側サッシ全面の交換工事実施並びに工事業者選定の件
- 第四号議案 第3四半期業績報告
- 第五号議案 次年度HRC研修プログラム開催内容・開催スケジュールについて
- 第六号議案 転貸融資実行報告
- 第七号議案 その他報告事項

- 第八号議案 MDC団地内歩道のソーラーパネル付センサーライト設置検討の件
- 第九号議案 (2)今後のスケジュールの報告

3月定例理事会報告

- 開催日時 3月9日(水)13時40分
- 開催場所 組合会館2階会議室
- 出席理事 11名(1名欠席)
- 提出議案
- 第一号議案 服部板金工業(有)の団地内土地建物売却に伴う当組合出資持分譲渡承認の件

服部板金工業(有)の団地内土地建物売却に伴う当組合出資持分譲渡承認の件

- 第二号議案 服部板金工業(有)の準組合員加入承認の件
- 第三号議案 令和4年度基本方針(案)について
- 第四号議案 組合共同用地の土地一部の定期賃借の更新協議等報告
- 第五号議案 新入社員合同入社式・合同研修会開催の件
- 第六号議案 MDC団地内防災組織メンバー防災訓練実施報告
- 第七号議案 その他報告事項
- 第八号議案 (1)防災用品・新型コロナウィルス対策用品展示会実施報告
- 第九号議案 (2)団地内事業所閉鎖による準組合員脱退の報告
- 第十号議案 (3)今後のスケジュールの報告

4月定例理事会報告

- 開催日時 4月13日(水)13時40分
- 開催場所 組合会館2階会議室
- 出席理事 11名(1名欠席)
- 提出議案
- 第一号議案 令和4年度基本方針について
- 第二号議案 ㈱ウィッツシボンの準組合員加入承認の件
- 第三号議案 MDC事務局嘱託職員就業規則一部改正及び事務局職員(嘱託・パート含む)の育児介護休業規則の一部改正の件

令和4年度基本方針について

- 第四号議案 転貸融資実行報告
- 第五号議案 その他報告事項
- 第六号議案 (1)今後のスケジュールの報告

総務委員会報告

- 開催日時 4月19日(火)10時30分
- 開催場所 組合会館2階会議室
- 出席委員 6名(5名欠席)
- 検討内容
- 第一号議案 令和3年度事業報告について
- 第二号議案 令和3年度に実施した組合員企業の団地内汚水管一斉清掃・カメラ調査及び簡易建物診断調査の結果報告の件
- 第三号議案 組合によるMDC団地内の防犯灯設置提供(案)に関するアンケート結果報告及び防犯灯設置提供(案)を理事会に上程する件
- 第四号議案 令和4年度事業計画(案)について
- 第五号議案 令和4年度転貸融資貸付限度額の検討について
- 第六号議案 総会提出議案について

- 第一号議案 令和3年度事業報告
- 第二号議案 令和3年度に実施した組合員企業の団地内汚水管一斉清掃・カメラ調査及び簡易建物診断調査の結果報告の件
- 第三号議案 組合によるMDC団地内の防犯灯設置提供(案)に関するアンケート結果報告及び防犯灯設置提供(案)を理事会に上程する件
- 第四号議案 令和4年度事業計画(案)について
- 第五号議案 令和4年度転貸融資貸付限度額の検討について
- 第六号議案 総会提出議案について

事業委員会報告

- 開催日時 4月20日(水)10時
- 開催場所 組合会館2階会議室
- 出席委員 8名(3名欠席)
- 検討内容
- 第一号議案 令和3年度事業報告について
- 第二号議案 令和4年度事業計画(案)について
- 第三号議案 組合共同用地の土地一部の定期賃借の更新協議の件

団地活性化委員会報告

- 開催日時 4月15日(金)13時
- 開催場所 組合会館2階会議室
- 出席委員 7名(3名欠席)
- 検討内容
- 第一号議案 令和3年度事業報告について
- 第二号議案 令和4年度事業計画(案)について
- 第三号議案 MDCアウトレットセール満10周年記念事業実施に関するアンケート結果報告及び10周年記念事業実施案を理事会に上程する件

12月社長会冬期研修会

- 開催日時 12月8日(水)18時
- 開催場所 組合会館2階会議室
- 出席委員 21名
- 内容 霧笛楼 個別ケータリング

1月賀詞交歓会

- 開催日時 1月12日(水)16時
- 開催場所 組合会館2階会議室
- 出席委員 26名
- 内容 ローズホテル横浜 テイクアウト中華弁当

2月社長会定例会

- 開催日時 2月9日(水)正午
- 開催場所 組合会館2階会議室
- 出席委員 19名
- テーマ 企業において人財となる人物を育成する方法
- 講師 山下 耕司 氏 (㈱山ノ下専務取締役)

3月社長会定例会

- 開催日時 3月9日(水)正午
- 開催場所 組合会館2階会議室
- 出席委員 19名
- テーマ ①改正育児介護休業法直前セミナー ②令和4年度HRC研修
- 講師 ①吉永 房代 氏 (組合労務顧問)

特定社会保険労務士

②安部 基史 氏
(南)フアンタステイック
ス代表取締役

の件
第三号議案 令和4年度社長会事業の推進について

〔4月社長会幹事会〕

- 開催日時 4月6日(水)10時
- 開催場所 組合会館2階会議室
- 出席幹事 6名(5名欠席)
- 検討内容

第一号議案 令和3年度実施事業及び収支決算報告の件

第二号議案 令和4年度実施事業計画及び収支予算案

〔4月社長会定例会〕

- 開催日時 4月13日(水)正午
- 開催場所 組合会館2階会議室
- 出席会員 20名
- テーマ インボイス制度の実務上の注意点

○講師 山本 歩美 氏
(組合会計顧問)
税理士法人横浜総合
事務所代表社員

夜の歩道を明るくしましょう！
統一看板を活用しセンサーライト設置へ

流通団地は業務地区ですので、夜間は暗いと称されてきました。過去何度かこの問題が事件の都度取り上げられました。「夜間、車のガソリン抜き取り事件」「車のバッテリー盗難事件」「自動販売機の釣銭盗難」「エアコンの室外機盗難」などの事件が発生するたびに、「団地が暗いからだ」「団地をもっと明るくしないと防げない」の声がきかれました。

また、日没が早い秋冬の時期、少し残業をして会社を出ると真っ暗で足元が見えづらい箇所がある、不審者が出没する等の声も挙がりました。

そのたびに、警備の巡回強化を

したり、警察との連携を強めたりして対策に当たると、市や区役所に「防犯灯」を取り付けてと要望してきましたが、「防犯灯」は町内会がないと補助できないと言われました。居住者がいない産業団地では町内会はできません。

このままでは、何も改善できないとしてまず、組合用地であるサブセンター駐車場にソーラーパネル付き外灯を2基設置したのが5年前です。

こうした過去のいきさつを踏まえ、このたびようやく設置費用を組合で予算化し、各社の統一看板を利用し、ソーラーパネル付センサーライトを取付設置し、歩行中

HRC研修事業

新規研修講座5本を追加

2022年度は、コロナ禍で激変するビジネス環境を踏まえて、「伝える力」をさらに高めるための「プレゼンテーション力向上講座」座、また「課題解決力向上講座」では日々現場で起こる課題に対処できるスキルを学びます。さらに、人づくりに関わる社内体制の充実を図るうえで必要となる基本的知識とやり方を学ぶ「中小企業の人財育成と実践講座」を用意しました。

また、最新の市場や企業、消費者のトレンドにフォーカスした「トレンドがすぐわかるセミナー」「流通小売業編」、女性従業員の皆様を対象に、女性活躍の方向性を考え団地内企業の交流を深める「女性視点からの仕事力セミナー」を開催します。

多様な人財を効果的に活用するためには教育は欠かせません。ぜひご利用ください。詳細は、HRC研修プログラムをご参照ください(なお、プレゼン講座は好評のうちを終了しています)。

ソーラーパネル付きセンサーライト設置

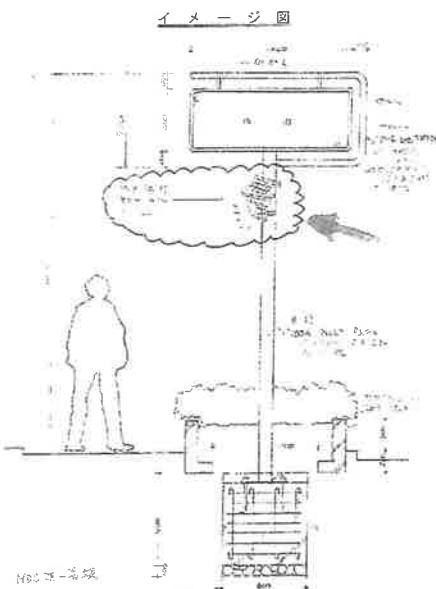

あることです。ご存じのとおり統一看板は団地開設時からの支柱型看板ですが、メンテナンスが十分でないところ、錆が内部まで及んでいる場合もあります。既にこの数の足元の明るさを確保する計画を進めることとなりました。

設置工事は9月以降に順次取り付けていくこととなりますが、ひとつ条件があります。それは統一看板の状態がしっかりした状態で

か月のうち数社が看板の更新をしています。統一看板の更新をお勧めします。お問い合わせは事務局
045-784-1501
までお願い致します

消費税インボイス対応準備はOKですか？
社長会で税務講習会開催

来年の10月実施の消費税インボイス対応に向けて、社長会では4月13日に、組合税務顧問の税理士法人横浜総合事務所の山本歩美所長を講師に迎え、「インボイス制度対応セミナー」の講習会を開催しました。

今回のインボイス制度導入による変更点を次の3点に絞り、講演が行われました。

1. 請求書の記載事項が変わる
2. 仕入れ税額控除の計算方法が変わる
3. 適格請求書を発行するためには、登録が必要

このなかで、質問が多かったのは、相手が免税事業者(インボイスなし)の場合は、仕入れ額控除ができないため、自社負担となり、実質消費税の増税となる点で、これは経過措置6年間あり、その対応が前3年は80%まで対象になり、後半3年は50%と変化しましたと、それ以降は認められないというものです。

つまり、免税事業者との仕入関係がある企業にとっては、増税でもやむなしとするか、他の方法をとるか時間をかけて対処する必要があります。

新入社員合同入社式・ 合同研修会2年ぶりに開催

令和4年4月1日(金)、4日(月)、

組合会館会議室で新入社員合同入社式・合同研修会を開催しました。

新型コロナウイルスのため、一昨年度は入社式・研修会ともに中止、昨年度は入社式が中止となりましたが、2年ぶりに入社式・研修会ともに実施することができました。

2社より13名の新入社員が参加し、入社式では、木村理事長から「夢を持って仕事に取組み、先輩や上司の言うことに対し素直に耳を傾け、一日でも早く会社の戦力になることを祈ります」との激励の挨拶があり、新入社員の気持ちにより一層引き締まりました。

また、2日間に亘る研修では、株式会社スコンサルタントの姉小路先生から、社会人としての基本的なマナー等を学びながら、グループワークを通じ、学生の考えから社会人の考え方へのシフトを行うなど、充実した2日間の研修になったものと思われまます。

さて、入社より2ヶ月程が経過し、職場の雰囲気等によりやく慣れてきたところかと思われまます、先輩社員や上司の方からのフォローや指導を受けながら、今後1年、5年、10年と長く職場に定着し、活躍されることを期待します。

MDCアウトレット セールは今年で満 10周年を迎えます

平成24年(2012年)7月に第1回のアウトレットセールを開催して以来、今年で満10年となります。

アウトレットセールのきっかけは、団地内従業員を対象に、社員割引販売を過去2回行った「MDCカードフェア」です。

そのころから前後して、洋菓子、



故小林光政氏を悼む
(令和3年12月22日逝去
享年90歳)

MDCの草創期は小林光政氏な

くして語ることはできません。

1975年の横浜市経済局による金沢地先理立事業(2号地)の説明会において、出席した1000社余を前に、進出企業のまとまる受け皿づくりと横浜卸売業の展望を熱く述べられ、一身に注目を集めたのが小林紙工(株)・小林光政氏その人でした。MDCが組合として創立する1年前の小林氏40歳半ばの脂の乗り切ったころでした。

当時、横浜市は急拡大する消費需要に応えるためには、市内には

コーヒー豆、衣料品、お茶などが単独店として時間場所はまちまちですが一般消費者に販売をするようになっていました。

そこで、これをひとつのイベントにまとめる企画を、新しく設置したアウトレット部会で作成し、宣伝・駐車場確保・警備の体制を整え、告知は出店者が手分けして並木団地へ5千枚ポストイングしました。最初の出店者は14社で千人の来場者を得てまずまずのスタートを切りました。

その後、口コミでアウトレット

総合型卸団地が2つ必要との考えがありました。数年前の瀬谷・横浜総合卸センター建設での経験に裏打ちされた小林氏の金沢卸団地建設でのリード役として横浜市は、大きな期待をかけていました。

組合設立後は、初代理事長の霜田清司氏、小田原卸団地から招聘された専務理事の森昭弘氏と共に、企画委員長として団地マスタープラン、区画配置、造成計画、団地建設など今日の団地の基礎となる数々のハード面の整備に多大な貢献をされました。

その後、1987年には、当組合副理事長に就任。1992年の立体駐車場建設や1998年から4年にわたり実施した団地リフレッシュ事業にも多大な尽力をされました。

セールの激安伝説は、インターネットのブログで大いに盛り上がり、2年目には、日テレが「うわさの激安エリアにテレビ初公開」と銘打って放映したため、集客は5千人まで膨れ上がり、至る所で車の渋滞で警察から「開催中止も検討してほしい」とまで指導されるくらいに混雑ぶりを呈し、一気に全国区となりました。他のテレビ局もNHK以外はすべて取材に来て、放映し混雑するので、テレビ取材はしばらく見合わせることにした経緯があります。

小林氏は、1999年横浜総合卸センターの理事長に就任されてのご活躍や横浜市中区黄金町の風俗浄化活動にも先頭に立って取り組まれたことで、2009年には横浜文化賞を受賞されました。横浜卸と野毛の街に最後まで寄り添い続けられた生涯でした。故人のご冥福を心よりお祈り申し上げます。



故宮崎正男氏を悼む
(令和4年2月8日逝去
享年89歳)

MDCで最も環境と防災に力を入れた人と言え、宮崎正男氏の名が挙げられます。そのくらい環境問題と防災さらにはBCPを通して事業継続に熱心に取り組まれました。

しかし、他のメディアからの発信は続いていますので、いまだに初めて来たという客が相変わらず続いていることが集客理由のひとつと言えます。

満10周年記念イベントは、来場者に感謝をこめて500名に当たるガラポン大抽選会と横浜消防音楽隊の演奏会を開催しますので、多数のご来場をお待ちしています。とき：10月22日(土) 午前10時開始 ところ：組合会館前駐車場(音楽演奏)、組合会館内(ガラポン大抽選会)

1987年MDCの組合理事に就任後は、事業委員長として卸団地内の路上駐車問題にバトルするなど率先して取り組まれました。こうした地道な作業の結果、共同立体駐車場の建設を前述の小林氏と共に推進されました。ISO14000シリーズの啓蒙と実践、自社のエコアクション取得、BCPへの取り組みで地震被災対策などの活動に70数社の組合員企業の先頭に立ってのリーダーシップを発揮されました。その間、MDC社長会会長としても会員の交流融和に尽くされました。

さらに、活動は人づくりとして「横浜ビジネス四方よし」を商標登録され「金沢文庫 喜働塾」において若手経営者の育成にも携わっていました。

組 合 日 誌

11月	5	PIAフェスタ2021	2	県中央会セミナー(インボイス制度について)	6	県中央会新年賀詞交歓会
	6	組合会館給水管本管の補修工事	8	三役三委員長会議	11	組合会館給水直結工事着工
	10	三役三委員長会議	〃	定例理事会	〃	立体駐車場防犯カメラ電気配線復旧工事
	〃	社長会定例会	〃	社長会冬期研修会	〃	神奈川県卸商業団体組合協議会定例総会
	〃	定例理事会	10	東京コンテナ工業と職長研修開催の件打合せ	12	MDC新年賀詞交歓会
	11	商団連関東ブロック会議	14	加藤設備と給水直結工事の件打合せ	13	横浜市建築設計協新年賀詞交歓会
	15	吉永先生と組合クラウドの件打合せ	16	中堅次期リーダー養成研修	14	県、市、各指導機関等への新年挨拶回り
	17	団地内統一清掃	17	横浜シーサイドライン取締役会	15	産連協新年賀詞交歓会
	〃	営業力レベルアップセミナー	18	MDCアウトレットセール	18	商団連新年賀詞交歓会
	18	ハローワーク横浜南合同就職面接会	20	フジナが立体駐車場防鳥ネット設置工事実施	〃	商団連役員会及びトップセミナー
	22	ファンタスティックスと次年度研修の件打合せ			19	金沢消防幸浦出張所と防災訓練実施の件打合せ
24	消火ポンプ警報盤電源回路改修工事			20	中堅次期リーダー養成研修	
25	中堅次期リーダー養成研修			21	スズケンと幸浦団地内土地建物の件打合せ	
〃	全国中央会・県中小企業団体中央会全国大会			22	MDCアウトレットセール	
27	MDCアウトレットセール			25	立体駐車場防鳥ネット工完了に伴う現場確認	
30	横浜シーサイドライン臨時取締役会			〃	ガイドーと自動販売機へのセンサーライト設置に伴う契約の件打合せ	
				27	大村神奈川県議会議員来所意見交換	
				29	立体駐車場屋上ライン引き工事	
2月	2	横浜市建築設計協・アルテックと立体駐車場大規模修繕工事の件打合せ	1	組合会館外灯照明設置工事	1	新入社員合同入社式
	3	平地駐車場水銀灯撤去工事	5	立体駐車場屋上グレーチング補修工事	〃	新入社員合同研修会(・4日)
	7	立体駐車場直結管給水引込工事	7	立体駐車場大規模修繕工事全工完了	6	社長会幹事会
	9	三役三委員長会議	8	(協)山梨県流通センター視察来所(台風被災の件)	12	決算監査(・14日)
	〃	社長会定例会	9	社長会定例会	13	三役三委員長会議
	〃	定例理事会	〃	定例理事会	〃	社長会定例会
	11	組合会館各テナントへの給水引込工事実施	10	横浜シーサイドライン取締役会	〃	定例理事会
	16	組合会館屋上発電機負荷試験	14	商団連リモートセミナー	15	団地活性化委員会
	〃	商工総研セミナー	16	団地内統一清掃	19	総務委員会
	17	ローソンと定期貸借契約更新の件打合せ	17	中堅次期リーダー養成研修	20	事業委員会
	〃	中堅次期リーダー養成研修	〃	ビジネスコンサルタントと次年度研修の件打合せ	〃	プレゼンテーション方向上研修
18	金沢臨海サービスと今後の剪定作業の件打合せ	18	アウトレット部会	21	監査会実施	
21	MDC団地内防災訓練(緊急時電話対応訓練)	〃	産連協総務委員会	23	MDCアウトレットセール	
〃	立体駐車場防犯カメラ交換工事	22	東北地方で発生した地震に伴う電力需給逼迫警報発令に対する会館節電対応実施	25	三役三委員長会議	
〃	労働安全衛生職長教育研修(・22日、・25日)	25	組合会館誘導等・火災報知器ベル交換工事			
22	商団連Webセミナー	26	MDCアウトレットセール			
24	防災用品・新型コロナ対策用品展示会	28	産連協事務局担当者会議			
〃	金沢臨海部消防訓練					
26	MDCアウトレットセール					
27	組合会館2階女子トイレ個室扉補修工事					

お知らせ

新規準組合員紹介

株式会社ウィッシュポーン

令和4年4月13日付けで(有)稲葉フォノグラフ商会と賃貸借契約により加入。

業種・洋菓子製造販売業
 代表者・永野 健一
 資本金・1千万円
 従業員数・98名

代表者変更のお知らせ

桔梗屋紙商事株式会社

新代表者 遠竹 和彦
 旧代表者 早瀬 照洋

ヒラオカ石油株式会社

新代表者 高松 克行
 旧代表者 平岡 顕一

今後のアウトレットセールの日程

6月25日(土)午前10時～14時
 7月23日(土) 〃
 8月27日(土) 〃

編集

後記

■5月某日。今日は暑かった。いったい誰のせいであんなに暑くなった？ その中で近所の中学校運動会の声。時折マイクで「給水して下さい」と先生。部活のときに水を飲むことが許されなかった世代の私からは隔世の感だが、5月で30℃に届きそうな状況ではむしろ当然だろう。

■温暖化による気候変動は人々の暮らしも産業構造をも変えてゆく。あと10年もすれば、ガソリン車は消えゆくだろう。「石油の世紀」はあつげなく終わる。

■70年代は「石油はあと20年で喝完する」と言われていた。しかし、その後も世界は発展を続け、結果CO2を巻き散らしてしまった。そのツケが回ってきた。人々は「油断！」していたのだ。

■小さなこと、身の回りのことから始めて知恵を出し合い、いつまでも今ままで同じ空を見上げられるよう、努力したい。このままでは運動会すら外でできなくなってしまう。申し訳ない。

(総務委員長 加藤武男)